



**KIND 4 stores**

pure shopfitting

**KÖENIG | HARRES | OTTOKIND | ZOK**

LADENBAUSYSTEM

**WEIN &**

**SPIRITUOSEN**



Einladung zu besonderen Genüssen

# WEIN & SPIRITUOSEN





## Shopfitting komplett

Das ist Ladenbau mit **KIND4stores**: konzeptionell stark und auf dem Punkt in der praktischen Umsetzung. Für unterschiedlichste Sortimente, Shops und Stores, Food und Non-Food. Für die kleine wie für die ganz große Verkaufsfläche. Ob Standardsystemkomponenten oder maßgeschneiderte Lösungen: Wir liefern ab – versprochen!

Im Fokus unseres Handels steht der Geschäftserfolg unserer Retail-Kunden, die wir zum Teil schon seit Jahrzehnten erfolgreich mit zukunftsweisenden Ladeneinrichtungen ausstatten. Wir von **KIND4stores** produzieren am Standort Deutschland und ergänzend in Zentraleuropa. Das bedeutet kurze Wege und Planungssicherheit, die heute mehr denn je zählen.

**KIND4stores** bündelt ab 2023 die Ladenbauaktivitäten von König Object Consulting, HARRES Metall-design, Otto Kind und ZOK-system. So kommen in der Ladenbaugruppe – unter dem Dach der NWI (Frankfurt) – Planungskompetenz, modulares Ladenbausystem, Sondermöbelbau und hohe Fertigungskapazitäten made in Germany zusammen.

[www.KIND4stores.com](http://www.KIND4stores.com)

# Die Vorzeigeabteilung



Geschmackvoll sollte ein Wein sein, Qualität und Charakter mitbringen. Was Käufer von einem guten Tropfen erwarten, gilt auch für die Einrichtung des Verkaufsraums und die Warenpräsentation.

Die Wein- und Spirituosenabteilung gehört neben Obst und Gemüse zu den Bereichen, in denen der LEH bei Kunden mit ausgewiesener Kompetenz und einem besonderen Profil punkten kann. Mittelpunkt ist ein Warenangebot, das für Genuss und Kultur, Lebensfreude und Lifestyle steht. Das sind beste Voraussetzungen, um sie zu einer Vorzeigeabteilung zu machen, deren Beliebtheit und Renommee dem ganzen Store zugutekommt.



### **Neues, hochprozentiges Wachstum**

Die Konsumausgaben für Wein und Spirituosen der privaten Haushalte in Deutschland liegen 2023 bei rund 25,31 Mrd. Euro. Damit übersteigen sie das Vor-Pandemie-Niveau von 2019. Bis 2027 soll dieses Marktsegment Analysten zufolge um rund 30 % auf ein Volumen von über 33 Mrd. Euro anwachsen.

Bei den klassischen Weinen wird Weißwein immer beliebter, zunehmend greifen Konsumenten auch zu Apfel- und anderen Fruchtweinen. Wodka und Halbbitterliköre sind Favoriten im Spirituosenregal. Gleichzeitig steigen Cocktails, Aperitifs und Mixgetränke in der Käufergunst.

Quelle: Statista

### **„Zum Wohl“: bewusster genießen**

Die Ansprüche der Konsumenten steigen, auch wenn der deutsche Markt preissensibel bleibt. Viele Verbraucher sind bereit, Geld für trendige oder handwerklich hergestellte regionale Produkte aus dem höherpreisigen Segment auszugeben. Gestiegenes Gesundheits- und Ernährungsbewusstsein lassen die Konsumenten tendenziell zu mehr Qualität greifen. Beim Verzehr gilt: Weniger vom Besseren ist mehr.



# Qualität und Kompetenz sehen und erleben

Für den Verkauf von Wein und Spirituosen kommt es auf die Schaffung einer geschmackvollen und einladenden Einrichtung an – aber nicht nur. Wir von **KIND4stores** sind darauf spezialisiert, einen Schritt weiter zu gehen: die Qualität des Warenangebots und die fachliche Kompetenz bei der Zusammenstellung des Sortiments durch unser Storefitting sichtbar und erlebbar zu machen.

Mit Lösungen von **KIND4stores** gewinnt die Wein- und Spirituosenabteilung ein eigenes Profil. Sie überzeugt Kunden mit einem stimmigen Angebot, einer besonderen Atmosphäre und unverwechselbaren Einkaufsmomenten.

Verkaufsstätten, die dieses Potenzial erkannt und mit **KIND4stores** umgesetzt haben, gewinnen Neukunden und binden Stammkunden stärker an sich. Beim Verkauf profitieren sie von einer deutlich höheren Flächenproduktivität in einem dynamischen Marktsegment.



en







# Store Journey – Übersicht und Inspiration

Viele Kunden fühlen sich beim Betreten der Wein- und Spirituosenabteilung schnell überfordert, sich im ‚Flaschenwald‘ zurechtzufinden. Deshalb setzt **KIND4stores** mit seinen Ladenbausystemen auf eine klare optische Gliederung und Präsentation der einzelnen Kategorien. Alles ist darauf ausgerichtet, dem Kunden auf seiner Store Journey Orientierung zu geben, ihn sanft zu lenken und zu inspirieren.



# Informieren, kommunizieren, ausprobieren



Warenkompetenz bei der Zusammenstellung des Sortiments allein reicht nicht aus, um erfolgreich zu verkaufen. Konsumenten, die etwas Gutes bewusst genießen möchten, wollen sich informieren, kompetent beraten werden und sich austauschen. Die Wein- und Spirituosenabteilung ist eine Kommunikationsabteilung. Wem es gelingt, die Produktauswahl am POS zum Erlebnis werden zu lassen, verkauft erfolgreicher. Sie ist Teil der Vorfreude auf den kommenden Genuss, vor allem beim Naturprodukt Wein mit seiner unglaublichen Vielfalt.

Unsere Ladenbausysteme bringen ein Maximum an Flexibilität, Variabilität und Mobilität mit, um Information und Kommunikation optimal zu gestalten.

**KIND4stores** schafft mit seinen Warenträgersystemen vielfältige Möglichkeiten für die Beratung am Regal. Wirkungsvoll hinzufügen lassen sich z. B. digitale Medien: zum Storytelling über Weinregionen, Rebsorten, Domainen und Destillieren. An interaktiven Terminals können vom Kunden Informationen zu Inhaltsstoffen, Herstellung und Herkunft abgerufen werden.





### Gute Gründe zu genießen

Verzehranlässe sind einer der vielen Wege, um die verschiedenen Warengruppen durch die Laden- und Regalgestaltung wirkungsvoll in Szene zu setzen: Brantwein, Whisk(e)y oder Gin, die man etwa zur Blauen Stunde zu zweit oder allein genießt, Aperitifs oder Digestifs, die man seinen Gästen im Rahmen einer Essenseinladung anbietet, Wein und Sekt zur großen Feier oder Party.

Zur visuellen Steuerung im Verkaufsraum gehört neben einer starken Regalwirkung eine Auflockerung z. B. durch Aktionsflächen für besondere Gelegenheiten, für Fest- und Feiertage oder saisonale Themen wie mediterrane Getränkespezialitäten. Regalsysteme von **KIND4stores** lassen sich auf vielfältige Weise nutzen, um Flaschen, Bag-in-Box-Verpackungen, Kartons, Zapfstellen für offene Weine und spezielle Präsentationsformen bis zu Shop-in-Shop-Lösungen professionell zu integrieren. Dazu gehört auch die Präsentation von ausgesuchten Weinen in liegender Position.





**MIT ALLEN  
SINNEN DEN  
(W)EINKAUF  
GENIEßEN!**





## Raum für Geschmackserlebnisse

Da Probieren über Studieren geht, planen wir gerne Verkostungsmöglichkeiten im Store ein. Das Spektrum reicht von Tasting-Automaten bis zu Degustationen, bei denen ein Sommelier, eine Sommelière persönlich beraten kann.

Warenträgersysteme von **KIND4stores** lassen sich den aktuellen Bedürfnissen schnell anpassen, z. B. auch, um Platz für Events zu schaffen, etwa für Verkostungsabende mit Weinbauern aus der Region.

# Die Sinne kaufen mit

Selbst wenn der Geschmackssinn in der Wein- und Spirituosenabteilung im Fokus steht, ist ein Ambiente, das alle Sinne als angenehm wahrnehmen, von zentraler Bedeutung. Dazu gehört ein stimmiges Beleuchtungskonzept, das Produkte einerseits ins rechte Licht rückt und andererseits mit eher reduziertem warmem Licht eine Wohlfühlatmosphäre schafft. Passive Beschallung und Duftkonzepte können ebenfalls dazu beitragen, die Verweildauer im Store zu erhöhen.



# Zusätzliche Empfehlungen, besondere Service

## Raum für Cross- und Up-Selling

Ladenbausysteme von **KIND4stores** bieten sehr flexible Mittel zur Präsentation und Ausgestaltung eines erweiterten Warenangebots. Der Verkauf von Artikeln über das Kernsortiment hinaus kann für ein kräftiges Umsatzplus sorgen.

Wer sich für gute Weine interessiert, begeistert sich mit hoher Wahrscheinlichkeit auch für gutes Essen und Produkte aus dem Feinkostregal. Gourmets legen zudem auf Tischkultur Wert: Gläser, Messer, Servietten, Kerzen und eine schöne Dekoration.

Neben Cross-Selling sorgt auch Up-Selling für höhere Umsätze. Kunden greifen häufiger zur ‚besseren‘ Alternative oder einem Bundling mit Mehrwert, wenn sie geschickt platziert und in Szene gesetzt sind.





es



### Vitrinen für edle Tropfen

Modernes Ladendesign gibt Weinen, Champagner und Spirituosen ein Gesicht. Besondere Köstlichkeiten finden in Getränkevitrinen von **KIND4stores** Platz, die optisch in das Warenträgersystem integriert werden können. Die feine Auswahl zieht Genießer an, die nicht unbedingt auf den Preis schauen. Die edlen Tropfen werden – hinter abschließbaren Glastüren gut geschützt – attraktiv präsentiert.





# UNSER ERFOLGS- REZEPT: DIE RICHTIGE MISCHUNG MACHT´S!

In dieser Broschüre zeigen wir nur  
einen kleinen Ausschnitt möglicher  
**KIND4stores-Lösungen**  
für Wein und Spirituosen.

Gerne beraten wir Sie persönlich und  
zeigen Ihnen auf, wie die Umsetzung  
für Ihren speziellen Markt aussehen  
könnte.

**Unsere Fachleute freuen sich auf  
den Dialog mit Ihnen!**

# INFORMATIONEN

## Impressum

### **HARRES Metall-design GmbH**

Max-Eyth-Str. 10

59581 Warstein, Deutschland

Geschäftsführer:

Nils Franke, Daniel Schwanitz

Telefon: +49 902 9775-0

E-Mail: [info-DE@KIND4stores.com](mailto:info-DE@KIND4stores.com)

Registergericht: AG Arnberg

Handelsregister: HRB 6615

USt.ID-Nr.: 183384179

Steuer-Nr.: 33057171244

Die in diesem Katalog gezeigten Abbildungen dienen vorrangig der Veranschaulichung; die tatsächlichen Geometrien, Maße und Farben können abweichen.

Die HARRES Metall-design GmbH haftet nicht für Schäden, die durch den Einsatz von Elementen anderer Hersteller in Kombination mit unserem Originalsystem entstehen.

Technische Änderungen vorbehalten.

Es gelten unsere allgemeinen Liefer- und Zahlungsbedingungen.

Für alle HK- und Wein und Spirituosen-Kernprodukte besteht Copyright der Marke KIND4stores.

## Bestellhinweise | Farbschlüssel

### Bestellhinweise

Das Ladenbausystem für Wein und Spirituosen bietet eine große Auswahl von Elementen mit vielen Kombinations- und Gestaltungsmöglichkeiten, inklusive sortimentspezifischen Ergänzungen.

Um Ihnen Auswahl und Zusammenstellung Ihrer Wunschkonfiguration so einfach wie möglich zu machen, hier einige Hinweise zu Abmessungen, Abkürzungen und Farbschlüsseln:

- Bei allen in diesem Katalog angegebenen Maßen handelt es sich um Nennmaße.
- Alle Abmessungen werden in Millimetern angegeben  
**Beispiel:** T570 = Tiefe 570 mm, H2200 = Höhe 2200 mm
- Erläuterungen der Abkürzungen/Kurzformen können Sie der Tabelle rechts entnehmen

### Farbschlüssel

Die **HK**-Systemelemente sind in folgenden **RAL-Standardfarben** erhältlich. Bei Ihrer Bestellung ergänzen Sie einfach die Artikelnummern der **HK**-Produkte um den vierstelligen Farbcode unseres RAL-Farbschlüssels.

**Beispiel:** HK25-Artikel in RAL 7016 (Anthrazitgrau)

**Artikelnummer + Farbcode-Ergänzungsnummer**  
= C100020-2377

Sonderfarben-Wünsche werden von uns natürlich auch erfüllt, hierzu beraten wir Sie gerne.

### Abkürzungen/Kurzformen:

L	Länge
H	Höhe
T	Tiefe
AM	Achsmaß
SL	Schwerlast
VS	Vor der Stütze
ZS	Zwischen der Stütze
ZRW	Zentralrückwand
ZDRW	Zentraldrahrückwand
W&S	Wein & Spirituosen

HK25 – RAL-Standardfarben		Farbcode-Ergänzungsnummer
RAL 7016	Anthrazitgrau	-2377
RAL 7022	Umbragrau	-2306
RAL 7024	Graphitgrau	-2303
RAL 9006	Weißaluminium	-2388
RAL 9010	Reinweiß	-2302

# WEIN & SPIRITUOSEN REGAL

## WANDREGAL | mit Plakatblende | 1+5 Böden | H3000

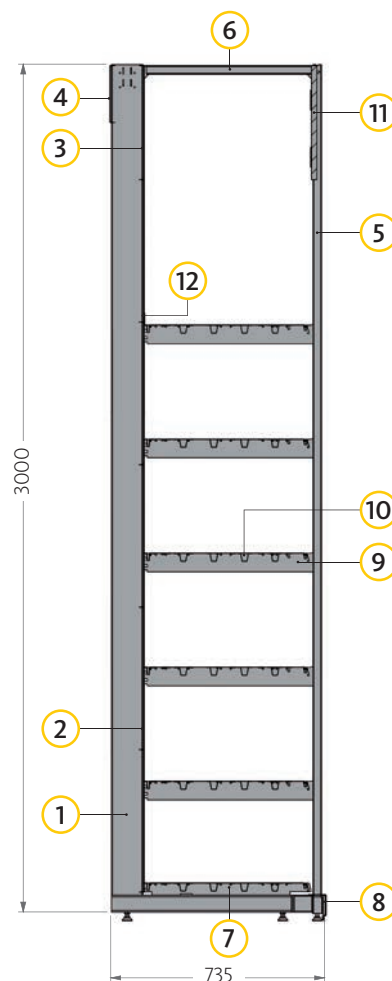

### TEILELISTE

Nr.	Artikel-Beschreibung	Anzahl	Artikelnummer	
			AM 1000	AM 1250
1	L-Stütze H3000 T570 HK25	2	C100977-	C100977-
2	Rückwand H500 HK25	5	C001008-	C001005-
3	Rückwand H400 HK25	1	C001009-	C001006-
4	Rückwand H200 HK25	1	C100020-	C100014-
5	I-Stütze mit Adapter H3000 HK25	2	C100118-	C100118-
6	Verbinder T570 HK25	2	C100407-	C100407-
7	Fußträger T570	2	C001041-	C001041-
8	Sockelblende Anfahrtschutz mit Gummilippe	1	C001086-	C001087-
9	Träger SL einfach T570 HK25	10	C100119-	C100119-
10	Boden T570 HK25	6	X911560-	X911570-
11	Plakatblende H400 HK25	1	C101072-	C101032-
12	Sicherungsklammer für Rückwand	2	C100675-	C100675-
	Winkel Wandbefestigung kurz	2	C210187-	C210187-

### STANDARDFARBEN

Farbcode-Ergänzungsnummer:



**RAL 7016**  
Anthrazitgrau  
- 2377



**RAL 7022**  
Umbragrau  
- 2306



**RAL 7024**  
Graphitgrau  
- 2303



**RAL 9006**  
Weißaluminium  
- 2388



**RAL 9010**  
Reinweiß  
- 2302

# WEIN & SPIRITUOSEN REGAL

**WANDREGAL** | mit Plakatblende | Holzrückwand | 1+5 Böden | H3000

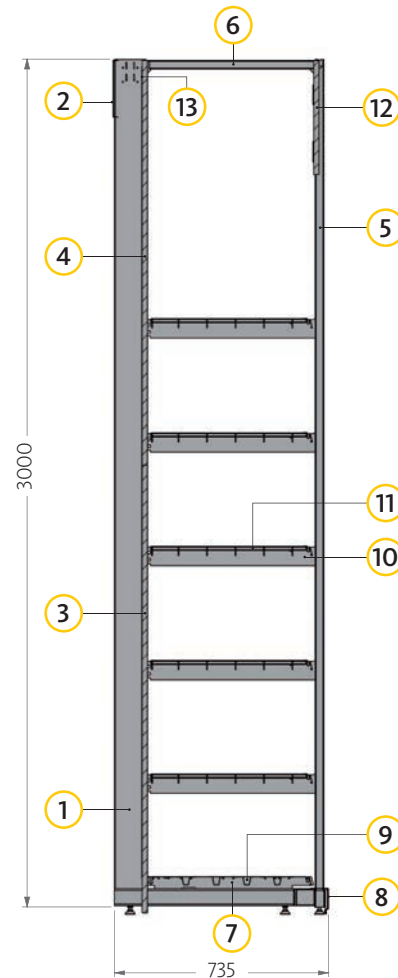

## TEILELISTE

Nr.	Artikel-Beschreibung	Anzahl	Artikelnummer	
			AM 1000	AM 1250
1	L-Stütze H3000 T570 HK25	2	C100977-	C100977-
2	Rückwand H200 HK25	1	C100020-	C100014-
3	Holzrückwand H1600 HK25	1	C101075-	C100057-
4	Holzrückwand H1400 HK25	1	C101073-	C101031-
5	I-Stütze mit Adapter H3000 HK25	2	C100118-	C100118-
6	Verbinder T570 HK25	2	C100407-	C100407-
7	Fußträger T570	2	C001041-	C001041-
8	Sockelblende Anfahrtschutz mit Gummilippe	1	C001086-	C001087-
9	Boden T570 HK25	1	X911560-	X911570-
10	Träger SL einfach T570 HK25	10	C100119-	C100119-
11	Gitterboden T570 VS HK25	5	C502022-	C502023-
12	Plakatblende H400 HK25	1	C101072-	C101032-
13	Sicherungsklammer für Rückwand	2	C100675-	C100675-
	Winkel Wandbefestigung kurz	2	C210187-	C210187-

## STANDARDFARBEN

Farbcode-Ergänzungsnummer:



**RAL 7016**  
Anthrazitgrau  
- 2377



**RAL 7022**  
Umbragrau  
- 2306



**RAL 7024**  
Graphitgrau  
- 2303



**RAL 9006**  
Weißaluminium  
- 2388



**RAL 9010**  
Reinweiß  
- 2302

Alle weiteren Farben auf Anfrage!

# WEIN & SPIRITUOSEN REGAL

## GONDELKOPF | Blech | mit Holzrahmen | 1+4 Böden | H1800

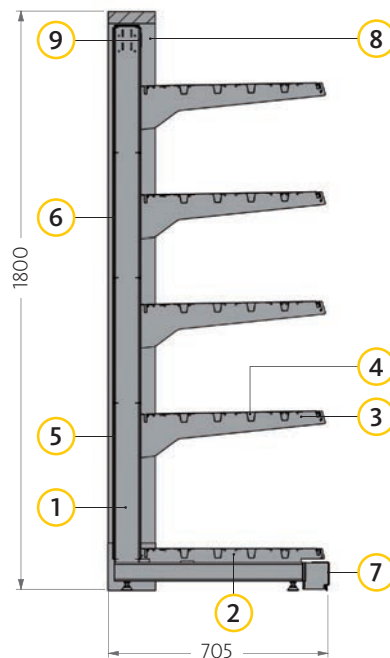

### TEILELISTE

	Nr.	Artikel-Beschreibung	Anzahl	Artikelnummer	
				AM 1000	AM 1250
<b>TIEFE 470</b>	1	L-Stütze H1800 T470 HK25	2	C100005-	C100005-
	2	Fußträger T470	2	C001039-	C001039-
	3	Träger T470 HK25	8	C100003-	C100003-
	4	Boden T470 HK25	5	X911460-	X911470-
<b>TIEFE 570</b>	1	L-Stütze H1800 T570 HK25	2	C100002-	C100002-
	2	Fußträger T570	2	C001041-	C001041-
	3	Träger T570 HK25	8	C100105-	C100105-
	4	Boden T570 HK25	5	X911560-	X911570-
	5	Rückwand H500 HK25	2	C001008-	C001005-
	6	Rückwand H400 HK25	6	C001009-	C001006-
	7	Sockelblende Anfahrtschutz mit Gummilippe	1	C001082-	C001083-
	8	Holzrahmen H1800 für Gondelkopf mit Edelstahlsockel	1	C211522-	C211521-
	9	Sicherungsklammer für Rückwand	4	C100675-	C100675-

### STANDARDFARBEN

Farbcode-Ergänzungsnummer:



**RAL 7016**  
Anthrazitgrau  
- 2377



**RAL 7022**  
Umbragrau  
- 2306



**RAL 7024**  
Graphitgrau  
- 2303



**RAL 9006**  
Weißaluminium  
- 2388



**RAL 9010**  
Reinweiß  
- 2302



# WEIN & SPIRITUOSEN REGAL

## GONDELKOPF | Holz | 1+4 Böden | H1800

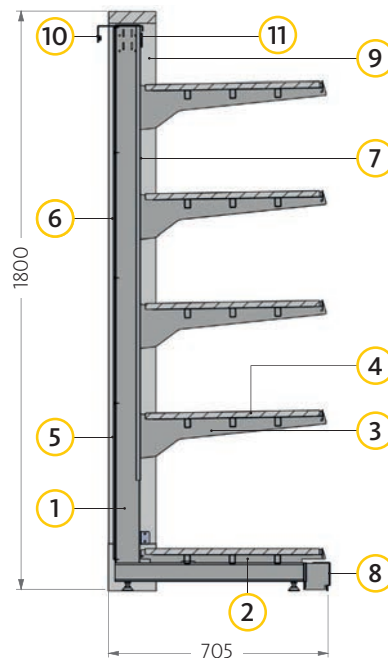

### TEILELISTE

	Nr.	Artikel-Beschreibung	Anzahl	Artikelnummer	
				AM 1000	AM 1250
<b>TIEFE 470</b>	1	L-Stütze H1800 T470 HK25	2	C100005-	C100005-
	2	Fußträger T470	2	C001039-	C001039-
	3	Träger T470 HK25	8	C100003-	C100003-
	4	Holzboden T470 HK25	5	C101081-	C101079-
<b>TIEFE 570</b>	1	L-Stütze H1800 T570 HK25	2	C100002-	C100002-
	2	Fußträger T570	2	C001041-	C001041-
	3	Träger T570 HK25	8	C100105-	C100105-
	4	Holzboden T570 HK25	5	C101080-	C101034-
	5	Rückwand H500 HK25	1	C001008-	C001005-
	6	Rückwand H400 HK25	4	C001009-	C001006-
	7	Holzrückwand H1800 mit Haken HK25	1	C101076-	C101055-
	8	Sockelblende Anfahrtschutz mit Gummilippe	1	C001082-	C001083-
	9	Holzrahmen H1800 für Gondelkopf mit Edelstahlsockel	1	C211522-	C211521-
	10	Stirnregalbefestigung HK25	1	C100127-	C100127-
	11	Sicherungsklammer für Rückwand	2	C100675-	C100675-

### STANDARDFARBEN

Farbcode-Ergänzungsnummer:



**RAL 7016**  
Anthrazitgrau  
- 2377



**RAL 7022**  
Umbragrau  
- 2306



**RAL 7024**  
Graphitgrau  
- 2303



**RAL 9006**  
Weißaluminium  
- 2388



**RAL 9010**  
Reinweiß  
- 2302

Alle weiteren Farben auf Anfrage!

# WEIN & SPIRITUOSEN REGAL

## GETRÄNKEGONDEL | 1+4 Böden | H1800

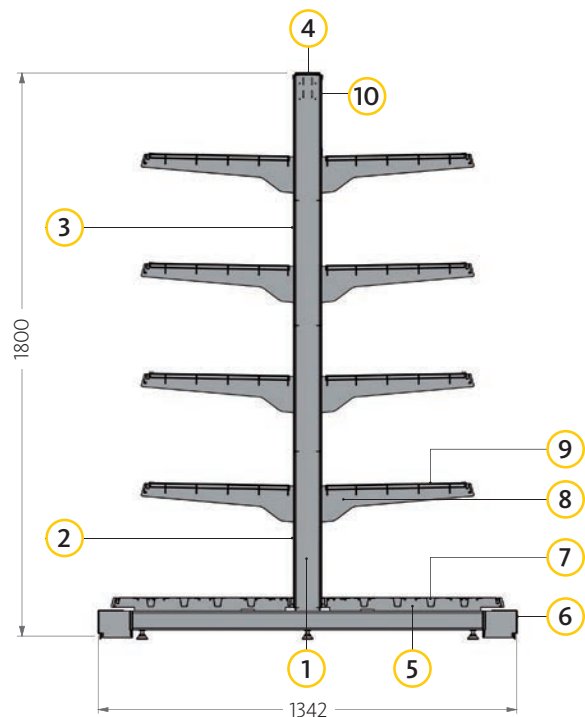

### TEILELISTE

Nr.	Artikel-Beschreibung	Anzahl	Artikelnummer	
			AM 1000	AM 1250
1	T-Stütze H1800 T570 HK25	2	C100010-	C100010-
2	Rückwand H500 HK25	2	C001008-	C001005-
3	Rückwand H400 HK25	6	C001009-	C001006-
4	Abdeckblech 80x30 mm HK25	1	C100100-	C100101-
5	Fußträger T570	4	C001041-	C001041-
6	Sockelblende Anfahrerschutz mit Gummilippe	2	C001082-	C001083-
7	Boden T570 HK25	2	X911560-	X911570-
8	Träger T470 HK25	16	C100003-	C100003-
9	Gitterboden T470 VS HK25	8	C502019-	C502020-
10	Sicherungsklammer für Rückwand	4	C100675-	C100675-

### STANDARDFARBEN

Farbcode-Ergänzungsnummer:



**RAL 7016**  
Anthrazitgrau  
- 2377



**RAL 7022**  
Umbragrau  
- 2306



**RAL 7024**  
Graphitgrau  
- 2303



**RAL 9006**  
Weißaluminium  
- 2388



**RAL 9010**  
Reinweiß  
- 2302

# WEIN & SPIRITUOSEN REGAL

## GETRÄNKEGONDEL | mit Vorderstützen | 1+4 Böden | H1800

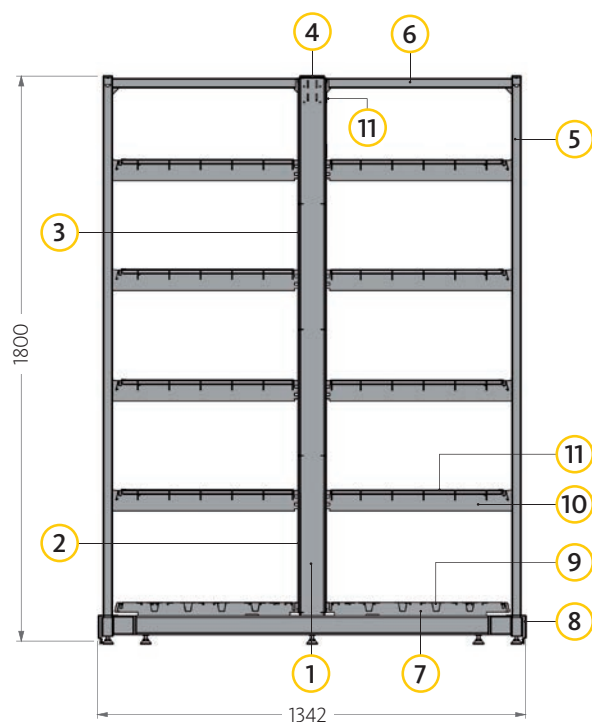





### TEILELISTE

Nr.	Artikel-Beschreibung	Anzahl	Artikelnummer	
			AM 1000	AM 1250
1	T-Stütze H1800 T570 HK25	2	C100010-	C100010-
2	Rückwand H500 HK25	2	C001008-	C001005-
3	Rückwand H400 HK25	6	C001009-	C001006-
4	Abdeckblech 80x30 mm HK25	1	C100100-	C100101-
5	I-Stütze mit Adapter H1800 HK25	4	C100016-	C100016-
6	Verbinder T570 HK25	4	C100407-	C100407-
7	Fußträger T570	4	C001041-	C001041-
8	Sockelblende Anfahrtschutz mit Gummilippe	2	C001086-	C001087-
9	Boden T570 HK25	2	X911560-	X911570-
10	Träger SL einfach T570 HK25	16	C100119-	C100119-
11	Gitterboden T570 VS HK25	8	C502022-	C502023-
12	Sicherungsklammer für Rückwand	4	C100675-	C100675-

### STANDARDFARBEN

Farbcode-Ergänzungsnummer:

 RAL 7016 Anthrazitgrau - 2377	 RAL 7022 Umbragrau - 2306	 RAL 7024 Graphitgrau - 2303	 RAL 9006 Weißaluminium - 2388	 RAL 9010 Reinweiß - 2302
---	---	---	---	--

Alle weiteren Farben auf Anfrage!

# WEIN & SPIRITUOSEN REGAL

## GETRÄNKEGONDEL | Zentraldrahrückwand | 1+4 Böden | H1800

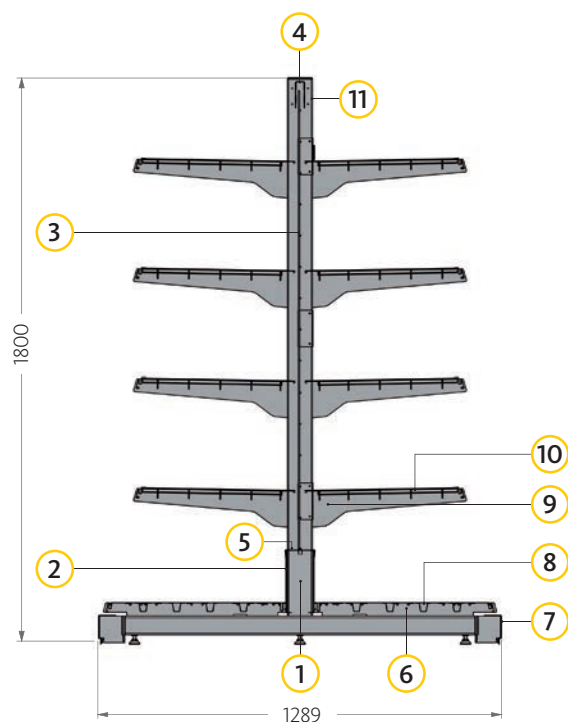





### TEILELISTE

Nr.	Artikel-Beschreibung	Anzahl	Artikelnummer	
			AM 1000	AM 1250
1	T-Stütze H1800 T570 HK25	2	C100010-	C100010-
2	Rückwand H200 HK25	2	C100020-	C100014-
3	Zentraldrahrückwand H1800 HK25	1	C100305-	C100049-
4	Querstrebe für Zentraldrahrückwand HK25	1	C208118-	C208119-
5	Abdeckblech 80x30 mm ZRW HK25	1	C100094-	C100048-
6	Fußträger T570	4	C001041-	C001041-
7	Sockelblende Anfahrtschutz mit Gummilippe	2	C001082-	C001083-
8	Boden T570 HK25	2	X911560-	X911570-
9	Träger T470 HK25	16	C100003-	C100003-
10	Gitterboden T470 ZS HK25	8	C502028-	C502029-
11	Sicherungsklammer für Rückwand	4	C100675-	C100675-

### STANDARDFARBEN

Farbcode-Ergänzungsnummer:

 RAL 7016 Anthrazitgrau - 2377	 RAL 7022 Umbragrau - 2306	 RAL 7024 Graphitgrau - 2303	 RAL 9006 Weißaluminium - 2388	 RAL 9010 Reinweiß - 2302
---	---	---	---	--

# WEIN & SPIRITUOSEN REGAL

## GETRÄNKEGONDEL | ZDRW | mit Vorderstützen | 1+4 Böden | H1800

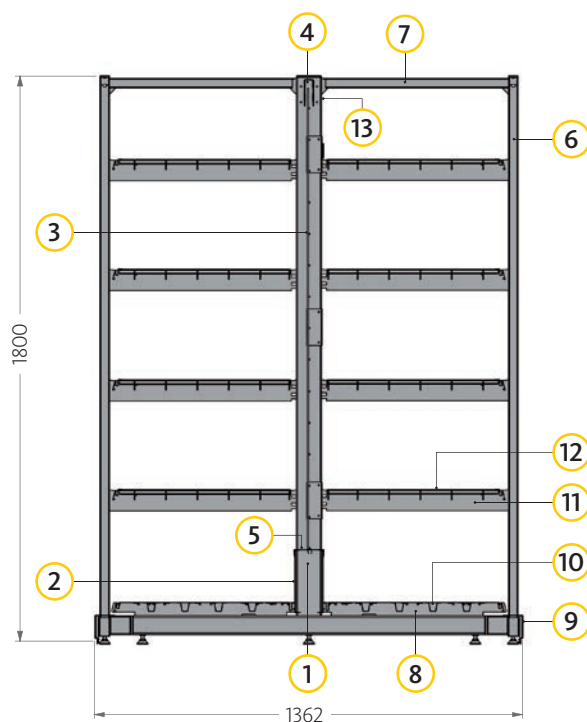

### TEILELISTE

Nr.	Artikel-Beschreibung	Anzahl	Artikelnummer	
			AM 1000	AM 1250
1	T-Stütze H1800 T570 HK25	2	C100010-	C100010-
2	Rückwand H200 HK25	2	C100020-	C100014-
3	Zentraldrahrückwand H1800 HK25	1	C100305-	C100049-
4	Querstrebe für Zentraldrahrückwand HK25	1	C208118-	C208119-
5	Abdeckblech 80x30 mm ZRW HK25	1	C100094-	C100048-
6	I-Stütze mit Adapter H1800 HK25	4	C100016-	C100016-
7	Verbinder T570 HK25	4	C100407-	C100407-
8	Fußträger T570	4	C001041-	C001041-
9	Sockelblende Anfahrerschutz mit Gummilippe	2	C001086-	C001087-
10	Boden T570 HK25	2	X911560-	X911570-
11	Träger SL einfach T570 HK25	16	C100119-	C100119-
12	Boden Gitter T570 VS HK25	8	C502022-	C502023-
13	Sicherungsklammer für Rückwand	4	C100675-	C100675-

### STANDARDFARBEN

Farbcode-Ergänzungsnummer:



**RAL 7016**  
Anthrazitgrau  
- 2377



**RAL 7022**  
Umbragrau  
- 2306



**RAL 7024**  
Graphitgrau  
- 2303



**RAL 9006**  
Weißaluminium  
- 2388



**RAL 9010**  
Reinweiß  
- 2302

Alle weiteren Farben auf Anfrage!

# WEIN & SPIRITUOSEN REGAL

## GONDELKOPF | Draht | mit Holzrahmen | 1+4 Böden | H1800

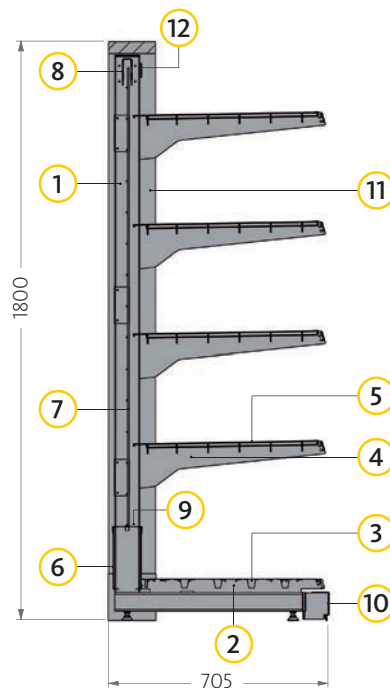

### TEILELISTE

	Nr.	Artikel-Beschreibung	Anzahl	Artikelnummer	
				AM 1000	AM 1250
<b>TIEFE 470</b>	1	L-Stütze H1800 T470 HK25	2	C100005-	C100005-
	2	Fußträger T470	2	C001039-	C001039-
	3	Boden T470 HK25	1	X911460-	X911470-
	4	Träger T470 HK25	8	C100003-	C100003-
	5	Gitterboden T470 ZS HK25	4	C502028-	C502029-
<b>TIEFE 570</b>	1	L-Stütze H1800 T570 HK25	2	C100002-	C100002-
	2	Fußträger T570	2	C001041-	C001041-
	3	Boden T570 HK25	1	X911560-	X911570-
	4	Träger T570 HK25	8	C100105-	C100105-
	5	Gitterboden T570 ZS HK25	4	C502031-	C502032-
	6	Rückwand H200 HK25	2	C100020-	C100014-
	7	Zentraldrahrückwand H1800 HK25	1	C100305-	C100049-
	8	Querstrebe für Zentraldrahrückwand HK25	1	C208118-	C208119-
	9	Abdeckblech 80x30 mm ZRW HK25	1	C100094-	C100048-
	10	Sockelblende Anfahrtschutz mit Gummilippe	1	C001082-	C001083-
	11	Holzrahmen H1800 für Gondelkopf mit Edelstahlsockel	1	C211522-	C211521-
	12	Sicherungsklammer für Rückwand	4	C100675-	C100675-

### STANDARDFARBEN

Farbcode-Ergänzungsnummer:



**RAL 7016**  
Anthrazitgrau  
- 2377



**RAL 7022**  
Umbragrau  
- 2306



**RAL 7024**  
Graphitgrau  
- 2303



**RAL 9006**  
Weißaluminium  
- 2388



**RAL 9010**  
Reinweiß  
- 2302

## VITRINE | für Spirituosen

### Vitrine I | Grund- und Anbaueinheit

	Beschreibung	AM in mm	Tiefe in mm	Artikelnummer
	<b>Vitrine H1600</b> Grundeinheit	1000	470	C110104-
	Anbaueinheit H1600	1000	470	C110105-
	<b>Vitrine H1600</b> Grundeinheit	1250	470	C110102-
	Anbaueinheit H1600	1250	470	C110103-
	<b>Vitrine H1600</b> Grundeinheit	1000	570	C110106-
	Anbaueinheit H1600	1000	570	C110107-
	<b>Vitrine H1600</b> Grundeinheit	1250	570	C110100-
	Anbaueinheit H1600	1250	570	C110101-
	<b>Vitrine H1800</b> Grundeinheit	1000	470	C110112-
	Anbaueinheit H1800	1000	470	C110113-
	<b>Vitrine H1800</b> Grundeinheit	1250	470	C110110-
	Anbaueinheit H1800	1250	470	C110111-
	<b>Vitrine H1800</b> Grundeinheit	1000	570	C110114-
	Anbaueinheit H1800	1000	570	C110115-
<b>Vitrine H1800</b> Grundeinheit	1250	570	C110108-	
Anbaueinheit H1800	1250	570	C110109-	

Grund- und Anbaueinheiten mit Glasschiebetüren abschließbar ohne Beleuchtung  
 Einhängeböden HK25 sind zusätzlich zu disponieren.  
 Stützen, Rückwand und Böden sind separat zu bestellen.  
 Wir empfehlen Holzrückwand und -böden für eine verkaufsfördernde Platzierung!





### Vitrine II | Einzelement

	Beschreibung	AM in mm	Tiefe in mm	Artikelnummer
	<b>Vitrine II H1600</b>	1000	470	C210449-
		1000	570	C210453-
		1250	470	C210451-
		1250	570	C210455-
	<b>Vitrine II H1800</b>	1000	470	C210450-
		1000	570	C210454-
		1250	470	C210452-
		1250	570	C210456-

Einzelement mit Glasschiebetüren integrierbar, abschließbar,  
 Ausführung Blech gepulvert,  
 Einsatz **nur** für Standardregal!

#### STANDARDFARBEN

Farbcode-Ergänzungsnummer:

 RAL 7016 Anthrazitgrau - 2377	 RAL 7022 Umbragrau - 2306	 RAL 7024 Graphitgrau - 2303	 RAL 9006 Weißaluminium - 2388	 RAL 9010 Reinweiß - 2302
---	---	---	---	--

Alle weiteren Farben auf Anfrage!

## AKTIONSTISCH WEIN | mit Zubehör

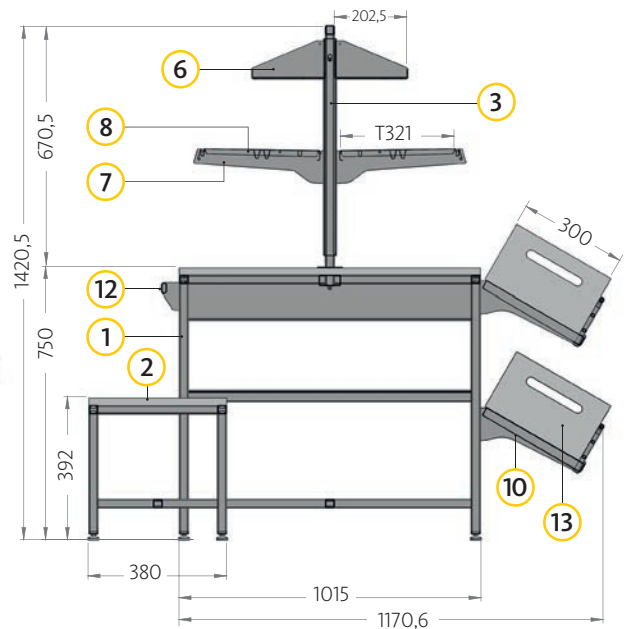





### TEILELISTE

Nr.	Artikel-Beschreibung	Artikelnummer
1	Tisch B1280 T830 H750	C100497-
2	Bank B1200 T380 H392 O&G	C100496-
3	Aufsatz für Tisch B825 H717	C100462-
4	Aufhängestange	C100461-
5	Rückwand glatt L800 H600 HK25	C100450-
6	Boden/Wanne L800 T200	C100409-
7	Träger T300 HK25	C100073-
8	Blechboden ES Nut L800 T300 HK25	C100440-
9	Blechboden ES Nut L1250 T300 HK25	C100189-
10	Boden, Träger, Gitter 30° L1250 T300 HK25	C100437-
11	Tragstange leicht L800 HK25	C100411-
12	Tragstange leicht L1250 HK25	C204554-

### STANDARDFARBEN

Farbcode-Ergänzungsnummer:

 RAL 7016 Anthrazitgrau - 2377	 RAL 7022 Umbragrau - 2306	 RAL 7024 Graphitgrau - 2303	 RAL 9006 Weißaluminium - 2388	 RAL 9010 Reinweiß - 2302
---	---	---	---	--



## AKTIONSTISCH WEIN | mit Zubehör | Beispiele

**Ganz schön wendig:** Der Aktionstisch ‚Wein‘ lässt sich schnell umgestalten und bedarfsgerecht erweitern. So bietet er viele flexible Möglichkeiten, Getränke wirkungsvoll zu präsentieren: mit saisonalem Bezug oder zu verschiedensten Verzehranlässen wie Grillparty, Weihnachtspunsch oder Cocktailstunde.

Als Bank-Tisch-Kombination lädt das Multifunktions-element zur Weinverkostung ein.

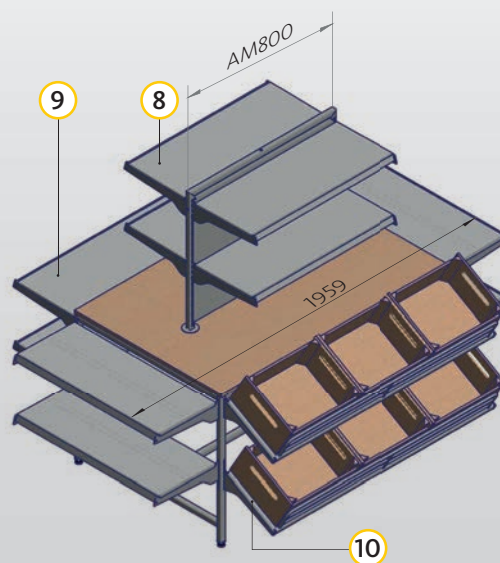
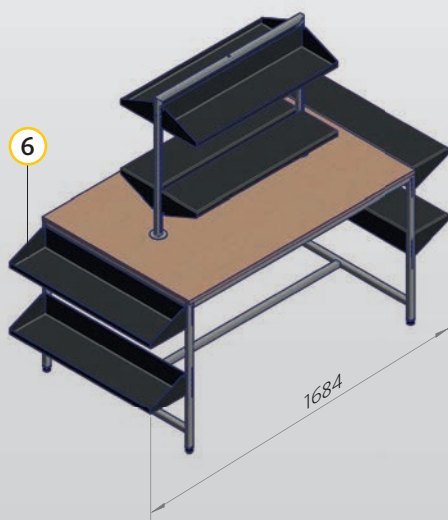
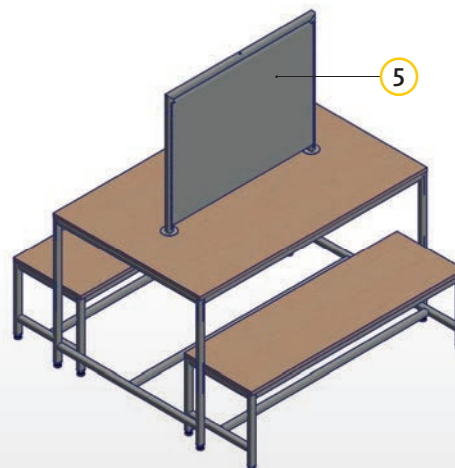
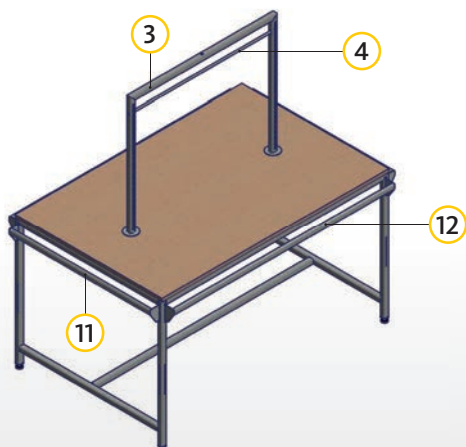
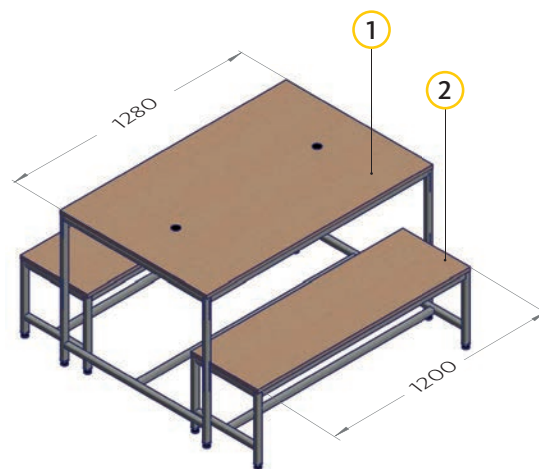

### STANDARDFARBEN

Farbcode-Ergänzungsnummer:



RAL 7016  
Anthrazitgrau  
- 2377



RAL 7022  
Umbragrau  
- 2306



RAL 7024  
Graphitgrau  
- 2303



RAL 9006  
Weißaluminium  
- 2388



RAL 9010  
Reinweiß  
- 2302

Alle weiteren Farben auf Anfrage!

## Holzumrandung für Gondelkopf

	Beschreibung	AM in mm	Höhe in mm	Artikelnummer
	<b>Holzumrandung für Gondelkopf</b> mit Edelstahl-Rammschutz Holzdekor nach Angabe	1000	1600	C211523-
		1000	1800	C211522-
		1250	1600	C211524-
		1250	1800	C211521-
	<b>Montage Set:</b> 2x Befestigungslaschen für links und rechts, inkl. Befestigungsmaterial			C211763-2156

## Holzrückwand für Gondelkopf

	Beschreibung	AM in mm	Höhe in mm	Artikelnummer
	<b>Holzrückwand</b> zum Einhängen für Gondelkopf inkl. 2 angeschraubten Hakenleisten Holzdekor nach Angabe	1000	1400	C101073-
		1000	1600	C101075-
		1000	1800	C101076-
		1000	2000	C101077-
		1000	2200	C101078-
		1250	1400	C101031-
		1250	1600	C101056-
		1250	1800	C101055-
		1250	2000	C101057-
		1250	2200	C101058-
	<b>Sonderausführung für H3000</b>	1000	1500	C101074-
	1250	1500	C101071-	

## Holzseitenverkleidung für Vitrine

	Beschreibung	Höhe in mm	Tiefe in mm	Artikelnummer
	<b>Seitenverkleidung</b> für Vitrinenschrank Holzdekor nach Angabe	1600	470	C110143-
		1600	570	C110144-
		1800	470	C110145-
		1800	570	C110146-

## Weinflascheneinsatz Holz für Fachboden HK25

	Beschreibung	AM in mm	Artikelnummer
	<b>Weinflascheneinsatz</b> für Fachboden HK25 Flaschenpräsentation liegend oder stehend Holzdekor nach Angabe T 450 mm, H 420 mm	1000	<b>C211682-</b>
		1250	<b>C211804-</b>

## Weinflascheneinsatz Holz für Fachboden HK25 schräg

	Beschreibung	AM in mm	Artikelnummer
	<b>Weinflascheneinsatz</b> für Fachboden HK25 <b>schräg</b> Flaschenpräsentation liegend Holzdekor nach Angabe T 400 mm, H 160 mm	1000	<b>C211683-</b>
		1250	<b>C211805-</b>

## Trenner für Weinflascheneinsatz schräg

	Beschreibung	Artikelnummer
	<b>Trenner</b> Weinflascheneinsatz schräg Holzdekor nach Angabe T 362 mm, H 140 mm	<b>C211684-</b>

## Träger HK25

	Beschreibung	Tiefe in mm	Artikelnummer
	<b>Träger HK25</b> Neigung 30°	570	<b>C290140-</b>

## Sicherungswinkel für Weinflascheneinsatz

	Beschreibung	AM in mm	Artikelnummer
	<b>Sicherungswinkel</b> für Weinflascheneinsatz Holz greift in U-Kanal 5x Bohrung Ø7,5 mm, gesenkt	1000	<b>C290141-</b>
		1250	<b>C211811-</b>

## Holzverkleidung für I-Stütze

	Beschreibung	Höhe in mm	Tiefe in mm	Artikelnummer
	<b>Holzverkleidung</b> für I-Stütze einhängbar inkl. Rammschutz Edelstahl Holzdekor nach Angabe B 40 mm, T 40 mm	1600	470	<b>C211812-</b>
		1600	570	<b>C211813-</b>
		1600	670	<b>C211814-</b>
		1800	470	<b>C211815-</b>
		1800	570	<b>C211816-</b>
		1800	670	<b>C211817-</b>
		2300	470	<b>C211818-</b>
		2300	570	<b>C211819-</b>
		2300	670	<b>C211820-</b>
		2600	470	<b>C211821-</b>
		2600	570	<b>C211822-</b>
		2600	670	<b>C211823-</b>

## I-Stütze mit Adapter | mit Abdeckkappe\* | Sonderhöhe für Holzverkleidung

R25	Maße in mm	für	Höhe in mm	Artikelnummer
	I-Stütze 30 x 30 x 2,0	Holzverkleidung H1600	1550	<b>C100961-</b>
		Holzverkleidung H1800	1750	<b>C213083-</b>
		Holzverkleidung H2300	2250	<b>C101083-</b>
		Holzverkleidung H2600	2550	<b>C100962-</b>

\*Abdeckkappen sind ab einer Höhe von 2000 mm gesondert zu disponieren!

## Weinfass

	Beschreibung	Höhe in mm	Artikelnummer
	<b>Weinfass</b> Eichenholz, ungeölt Füllmenge 228 L Ø 600 mm / Ø 730 mm	880	<b>C211556-</b>

# ZUBEHÖR



## Weinflaschenhalter



### Beschreibung

Weinflaschenhalter  
B 100/80 mm, T 108 mm, H 100 mm  
mit 2 x Schlüsselloch

### Breite in mm

100

### Artikelnummer

C101070-

## Weinmöbel | Transportable Weingondel

	Beschreibung	Maße in mm	Artikelnummer
	<p><b>Transportable Weingondel</b> mit schrägem Aufsatz und waagerechter Flaschenlage</p>	<p>800 x 800 1200 x 800</p>	<p><b>C211466-</b> <b>C211567-</b></p>
	<p><b>Transportable Weingondel</b> mit geradem Aufsatz und senkrechter Flaschenlage</p>	<p>800 x 800</p>	<p><b>C211568-</b></p>
	<p><b>Transportable Weingondel</b> mit geradem Aufsatz und senkrechter Flaschenlage</p>	<p>1200 x 800</p>	<p><b>C211387-</b></p>

## Weinmöbel | Transportabler Tisch



Beschreibung	Maße in mm	Artikelnummer
Transportabler Tisch	1200 x 800	C211388-
Bank	1200 x 400	C211389-
Einlegeboden für Bank	1200 x 400	C211390-
Das Set (1 Tisch mit 2 Bänken) kann auch für Verkostungsaktionen verwendet werden.		

## Weinmöbel | Gondelkopfmodul-Seitenabschluß



Beschreibung	Höhe in mm	Tiefe in mm	Artikelnummer
Gondelkopfmodul <b>ohne</b> Deckel mit LED-Spannrahmen	1400	470	C211386-
	1800	470	C211385-
Gondelkopfmodul <b>mit</b> Deckel mit LED-Spannrahmen	1600	470	C211566-
	1800	470	C211468-

# KIND 4 stores

pure shopfitting

KÖNIG | HARRES | OTTOKIND | ZOK

HARRES Metall-design GmbH

Max-Eyth-Straße 10 | 59581 Warstein | Deutschland

Telefon +49 (0) 2902 9775-0 | [www.KIND4stores.com](http://www.KIND4stores.com) | [info-DE@KIND4stores.com](mailto:info-DE@KIND4stores.com)